



ETCが10年以上の歳月を積み重ねた「カラーへの探求」。その全てを集約したものが fos/4 パネルライトです。スタジオからロケ現場まで、どんな撮影現場でも最高品質の明かりで照らし、写真からスクリーンに至るまで、被写体の微妙なニュアンスを忠実に再現します。

### Quality

fos/4はフルカラー&ホワイトの2種類のLEDパネルが用意されています。

**フルカラー Lustr X8システム**は、LED照明の質感に新たなスタンダードを確立します。視覚的スペクトルの深部まで追求した fos/4は、これまでには無い演色性を実現しました。特許出願中のグリーン、ライム、ブルー、インディゴ、シアン、アンバー、レッド、ディープレッドをミックスしたLEDの繊細な調光により、スタジオ用照明器具の中で最も美しい色彩を創り出します。

**ホワイト Daylight HDRアレイ**による究極の明るさと、X8カラーシステムによる緻密に計算されたLEDミックスは、絶妙に調光されたホワイトで自然な肌色を再現します。

### Brightness

fos/4は明るさへの追求に加え光の質感にもこだわりました。最大62,000ルーメンで設定でき、あらゆる撮影現場で活用できる最適な明かりを提供します。

### サイズ

#### fos/4 Panel - Small

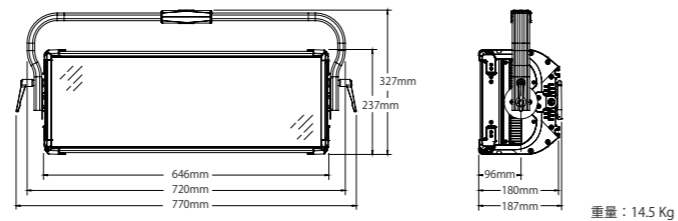

#### Panel - Medium

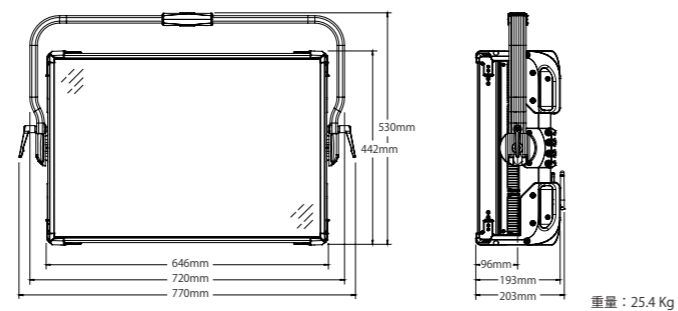

#### Panel - Large

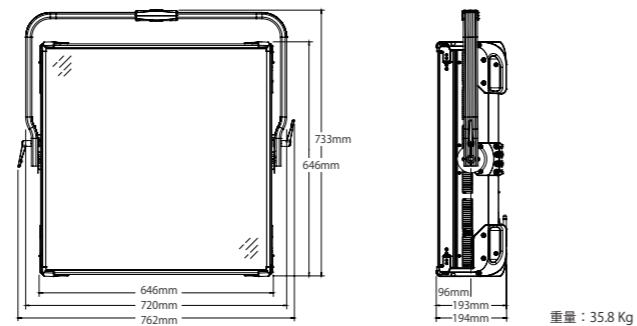

What's Next.



灯具を超える灯具を望むなら.....その答えがここにあります。  
fos/4パネルライトはETC社のコンソール、リギングシステム、ワイヤレステクノロジーといった総合的な照明システムと完全に調和するように開発されました。設計から製造に至るまで、米国ETC本社にて丹精を込めて組み上げられています。  
<https://studio.etcconnect.com>でその詳細をご覧ください。

## Effects

内蔵 エフェクトで「パトカー」「テレビスクリーン」「ビーコン」「カメラのストロボ」などのシュチュエーションを手軽に再現

## Grip rail

グリップレールには、各種追加アクセサリの取付けやグリップレール自体をトラスなどへ設置することが可能。写真業界のノウハウから荷重負荷に強く設計されているため、長期間の設置や複数のアクセサリの取付けに対応。

## User Interface

直観的で操作性の高いユーザーインターフェースには革新的なカラーピッカーを搭載。彩り豊かなカラーパレットで高速かつ正確なカラー指定を実現。色温度は1,900~10,450K から選択可能。

## Multiverse Wireless

「Set Light」アプリを介したワイヤレスセットアップとコントロールが可能。また、City Theatrical製のMultiverse Transmitterを介してコンソールとのワイヤレス接続も可能。

## NFC

電源オフの状態でも、スマホをかざすだけで「SetLight」アプリによるセットアップが可能



バッテリー  
パワースルー  
パワーイン

DMX イン/スルー

## Deep Red

色彩の効果を深く理解した上で色覚の研究を重ねた結果、本製品では演色性を全く新しいレベルへと引き上げることに成功しました。  
fos/4は、ETCが初めてディープレッドLEDを導入した製品です。ディープレッドはカラースペクトルの端に位置しながらも微妙な色彩を捉えて、肌の色合い、夕焼け、炎の明かりをごく自然に引き立たせます。さらにディープレッドは、ディープブルー、ディープグリーンやアンバーにも更なる深みを与えます。業界のパネルライト主要製品と比較しても、fos/4は全てのカラーポイントで勝る明るさを提供します。

